

ARTS APPLIQUÉS-CULTURES ARTISTIQUES
Travaux d'élèves
de la Section Professionnelle
ANNÉE 2012-2013

Lycée Louis Bascan
RAMBOUILLET



Enseignement Général et Technologique
Enseignement Professionnel

SECTION RESTAURATION

Projet “Une carte des vins pour L'en-K”

OBJECTIFS DE L'ACTIVITÉ

Mené sous forme d'expérimentation avec deux classes de Terminale de profils différents (CAP et Bac Pro restauration), ce projet a conduit les élèves à :

- S'interroger sur la fonction d'une carte spécifique destinée à la commercialisation des vins au restaurant d'application.
- Mener une réflexion créative et technique en tenant compte du lieu et des contraintes d'utilisation d'une carte des vins.



David BOUILLOT - 2CR



Léo CROS - 2CR

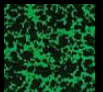

Projet "Une carte des vins pour L'en-K"

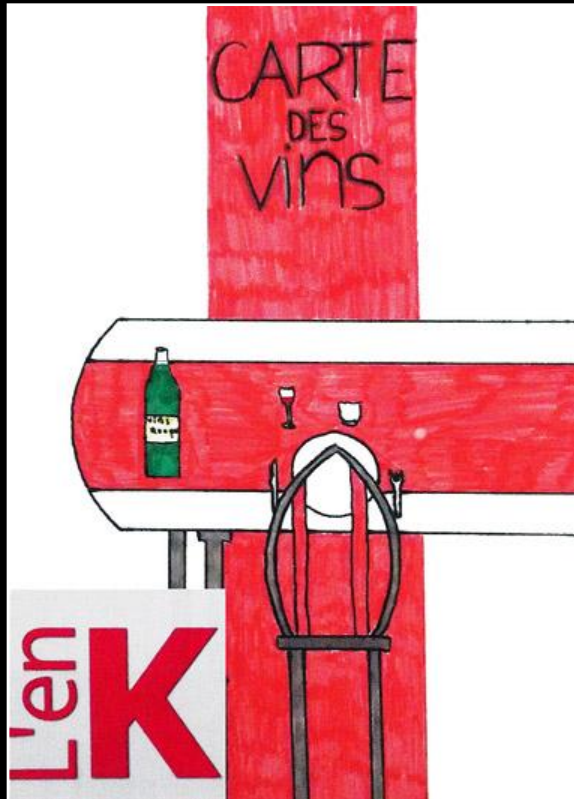

Peter DELECOURT - 2CR

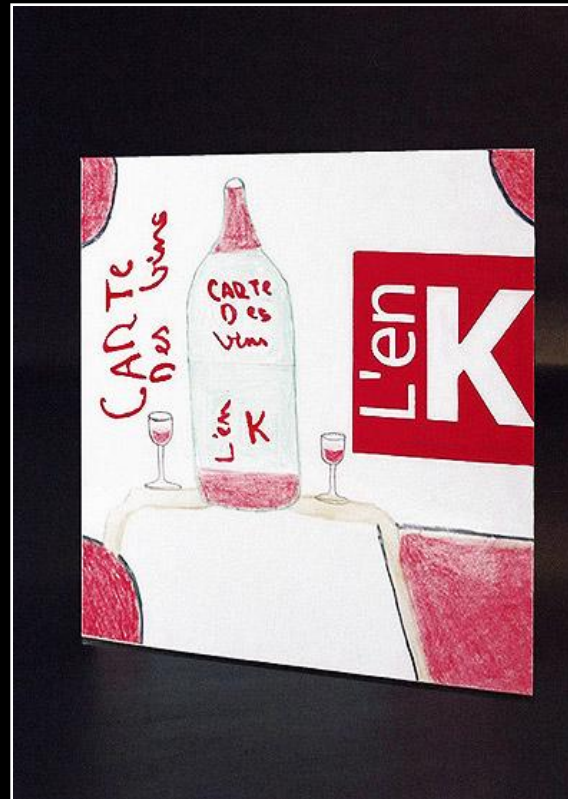

Thierno DIALLO - 2CR

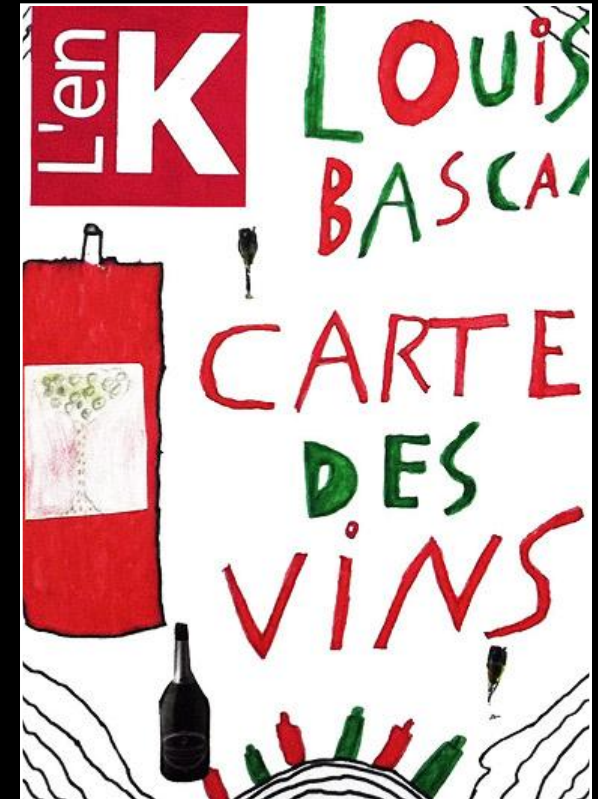

Dylan RIBEIRO - 2CR



Projet "Une carte des vins pour L'en-K"



Florian GOSSART - 2CR



Abir YAZIDI - 2CR

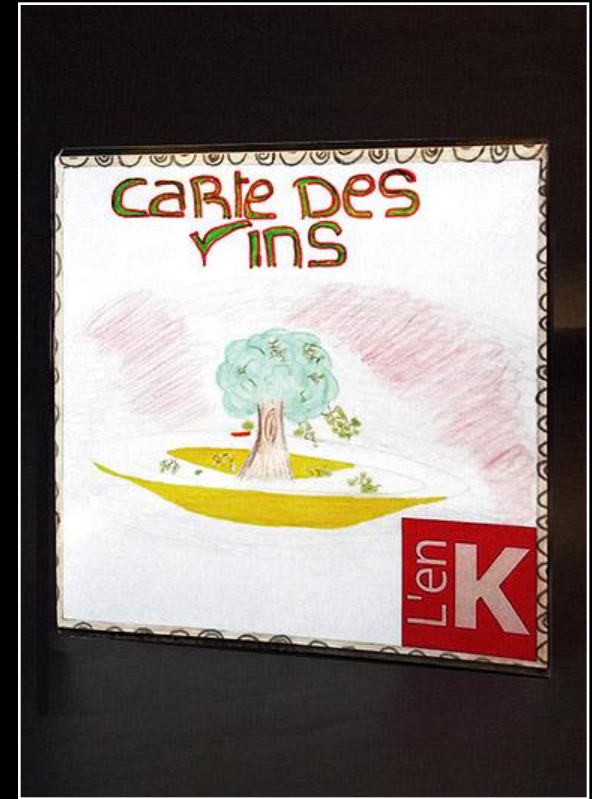

Zineb SAYAH - 2CR

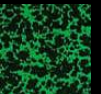

Projet "Une carte des vins pour L'en-K"



Nicolas ANGOT - TBPR

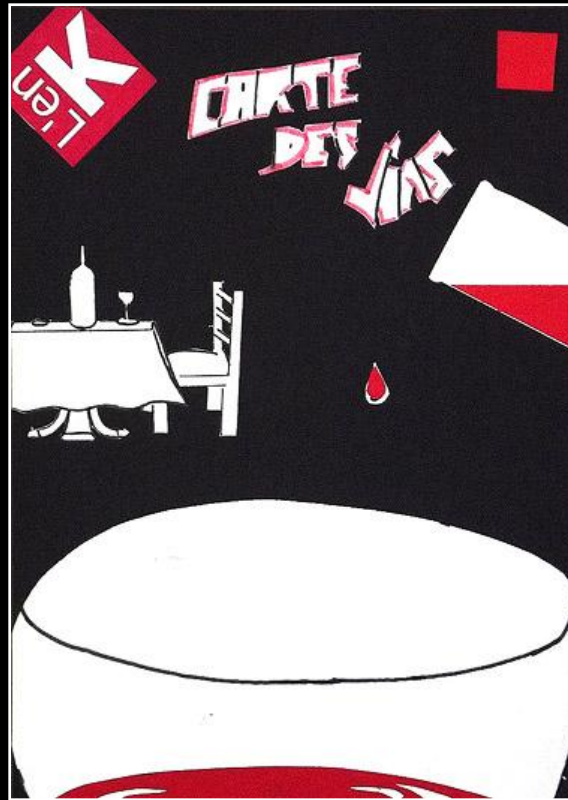

Jonathan JEANNY - TBPR

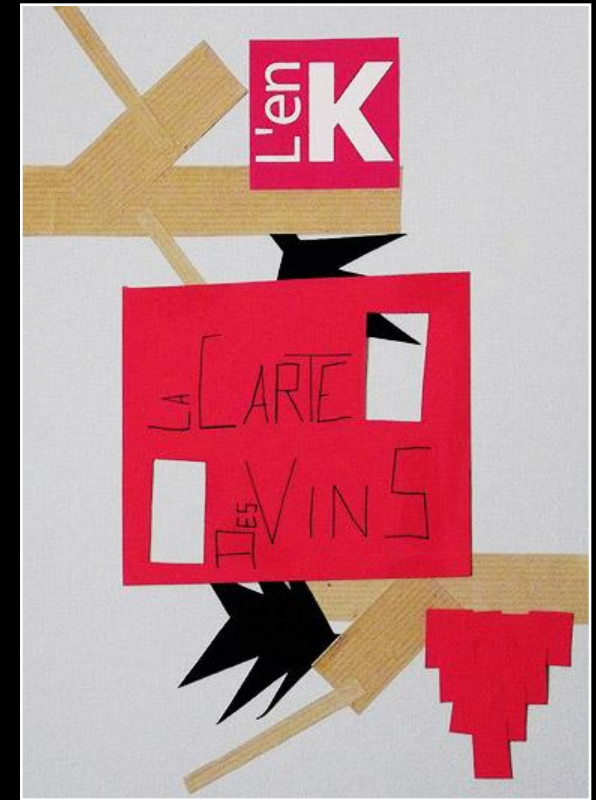

Ronan GUILLOSSOU - TBPR

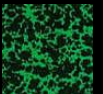

Projet "Une carte des vins pour L'en-K"

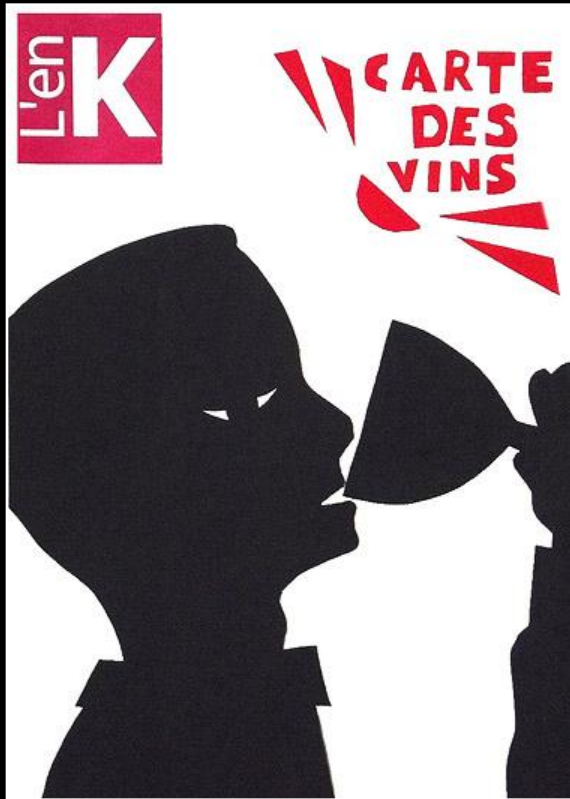

Bastien TACLET - TBPR

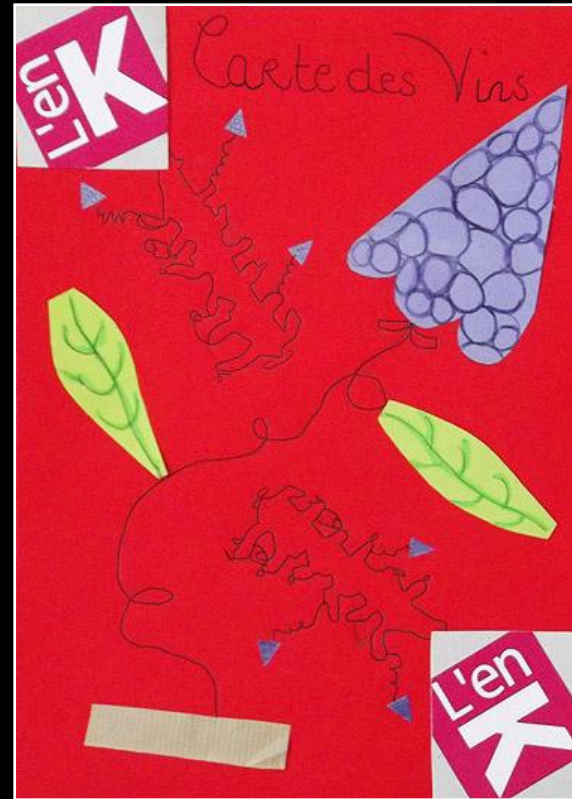

Hélène RENARD - TBPR

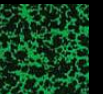

Projet "Une carte des vins pour L'en-K"



Florian JEMFER - TBPR



Alexandra REAL - TBPR



Alizée MEYER - TBPR

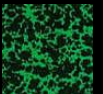

Lycée Louis Bascan
RAMBOUILLET



Enseignement Général et Technologique
Enseignement Professionnel

SECTION TERTIAIRE

Création de logos pour des clubs sportifs

OBJECTIFS DE L'ACTIVITÉ

L'exercice est intéressant car il consiste à simplifier un objet de référence tout en conservant son enveloppe formelle, qui doit rester lisible, et sa valeur symbolique.

Typographie et visuel, combinés dans une forme visible ou invisible, amènent l'élève à s'interroger sur la signification qu'il veut donner à son logo (*calme, dynamique, rassurant, agressif, etc.*).



Alexandru DURSINA - 1BPC

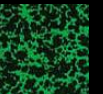

Création de logos pour des clubs sportifs



Florent MORTIER - 1BPC

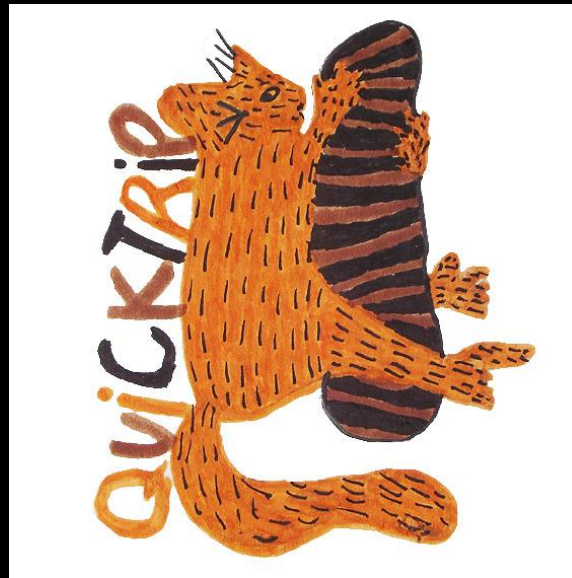

Darmélie BOTTOLI - 1BPC



Jordan IGOUFE - 1BPC

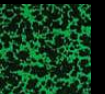

Création de logos pour des clubs sportifs



Mélanie POURADIER - 1BPC

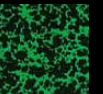

Création de logos pour des clubs sportifs



Kaoutar BENHMIED - 1BPC



Joris BONNIN - 1BPC



Juliane GATHRAT - 1BPC

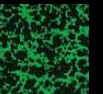

Création de logos pour des clubs sportifs



Erica MEDINA-THOMAS - 1BPC

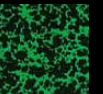

Lycée Louis Bascan
RAMBOUILLET



Enseignement Général et Technologique
Enseignement Professionnel

SECTION INDUSTRIELLE

Projet pluridisciplinaire Conception d'abris de bus

OBJECTIFS DE L'ACTIVITÉ

Mené avec les professeurs de construction mécanique et d'électrotechnique, ce projet en cours de réalisation demande aux élèves curiosité, créativité et sensibilité pratique afin de répondre à une problématique qui allie esthétique et ingénierie.

En partant de 3 environnements au choix ("campagnard", "ville actuelle" et "ville du futur"), les élèves développent leurs idées en s'interrogeant sur les aspects formels et fonctionnels d'un objet de design qu'ils pratiquent au quotidien.

Ce projet aboutira à la production de maquettes fonctionnelles en début d'année de Terminale.

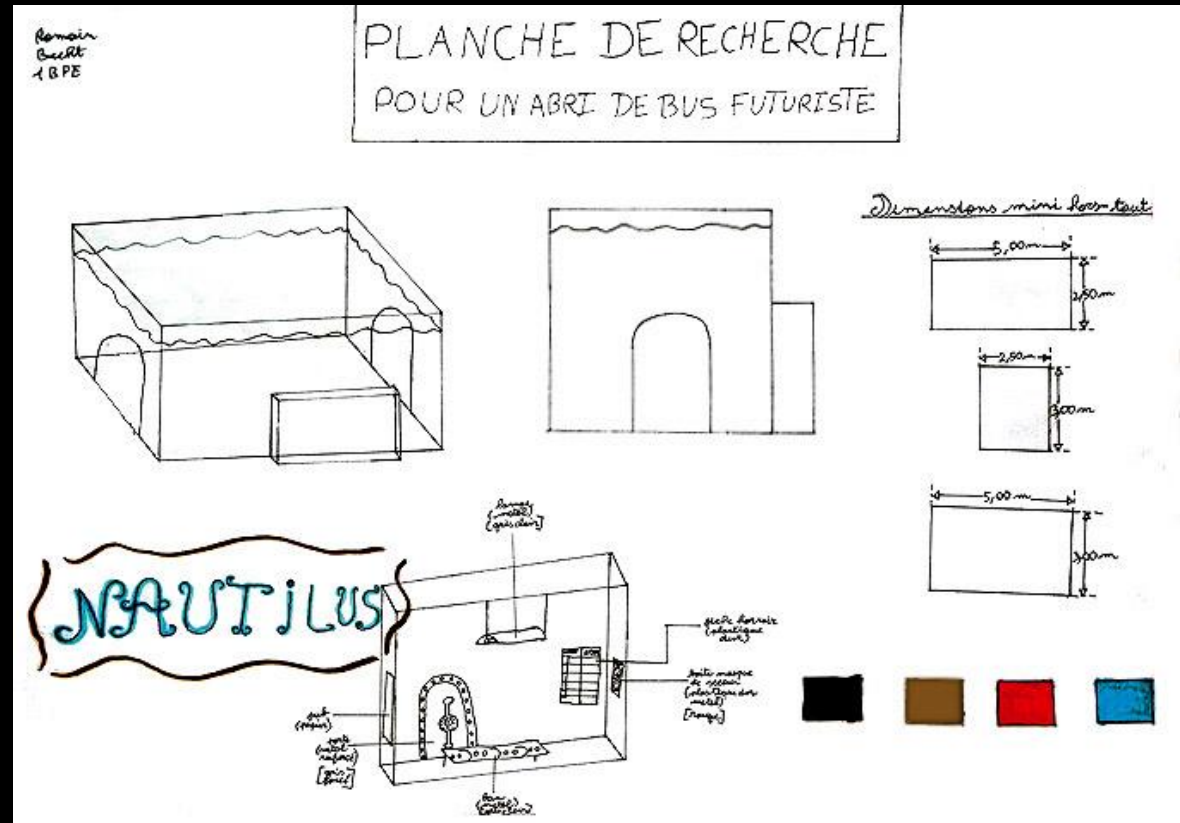

Romain BECHT - 1BPE - Abris de bus futuriste "Nautilus"

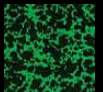

Projet pluridisciplinaire Conception d'abris de bus

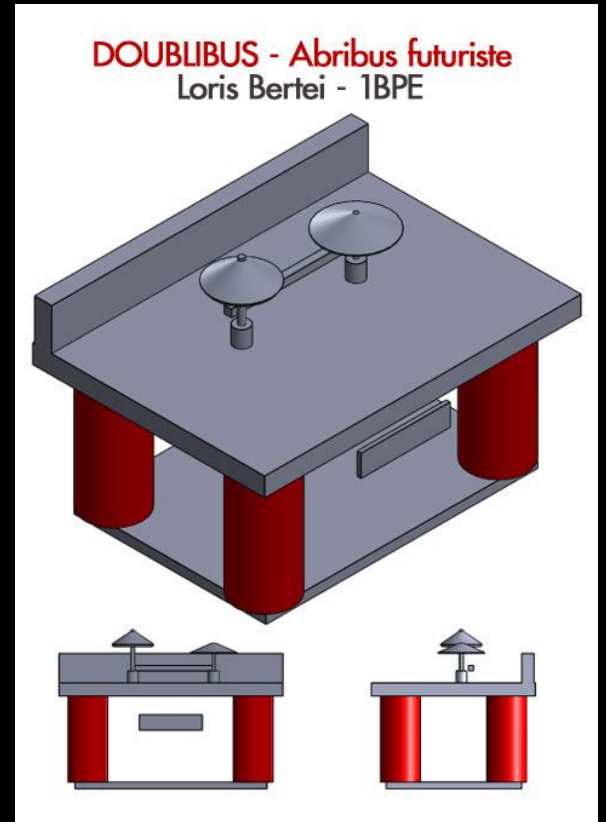
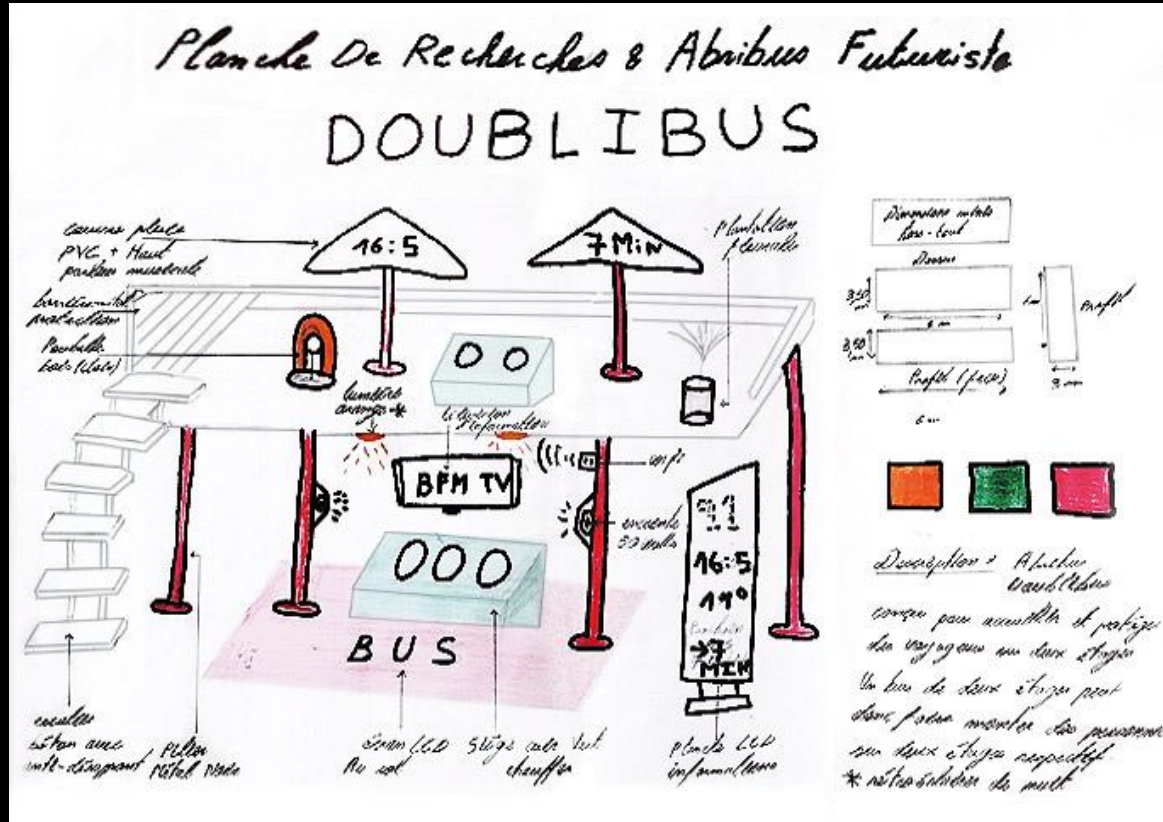

Loris BERTEI - 1BPE - Abri de bus futuriste "Doublibus" - Du croquis à l'expression en 3D

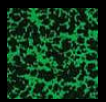

Projet pluridisciplinaire Conception d'abris de bus

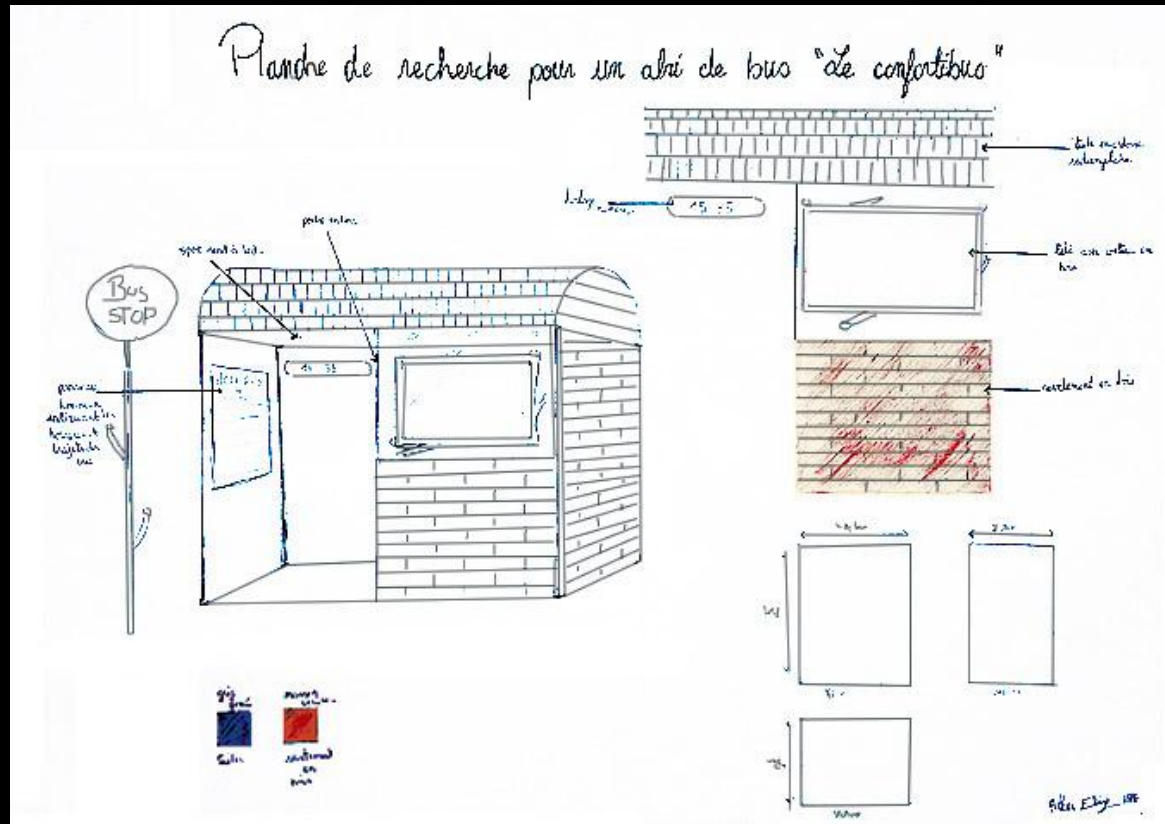

Arthur ELLING - 1BPE - Abris de bus campagnard "Confortibus"

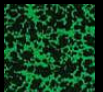

Projet pluridisciplinaire Conception d'abris de bus

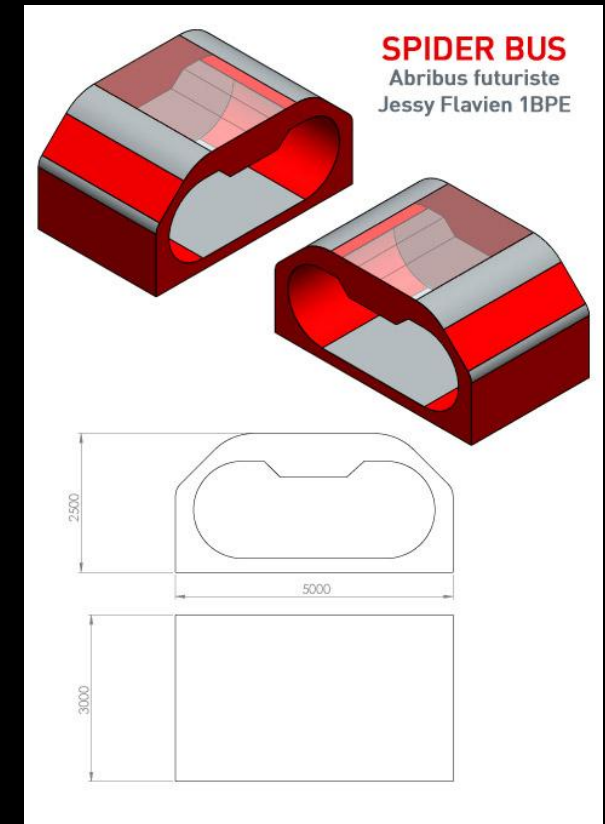
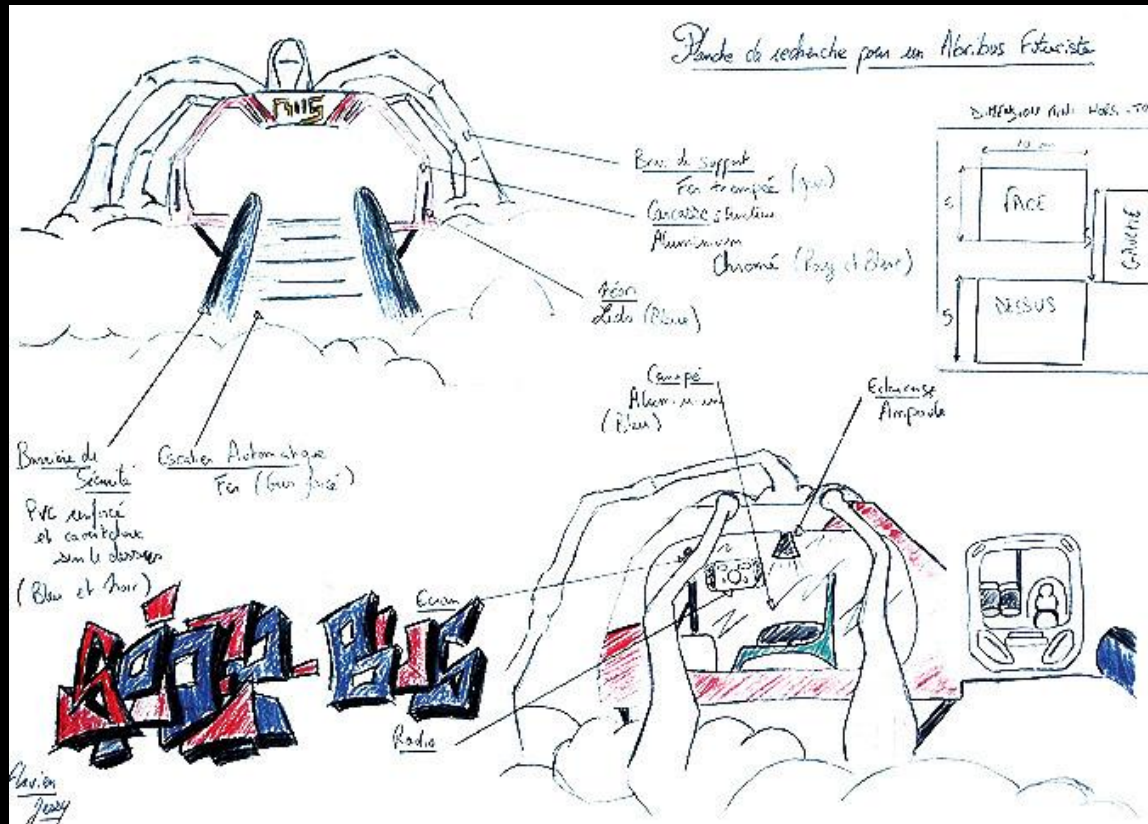

Jessy FLAVIEN - 1BPE - Abri de bus futuriste "Spider-Bus" - Du croquis à l'expression en 3D

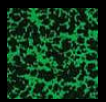

Projet pluridisciplinaire Conception d'abris de bus

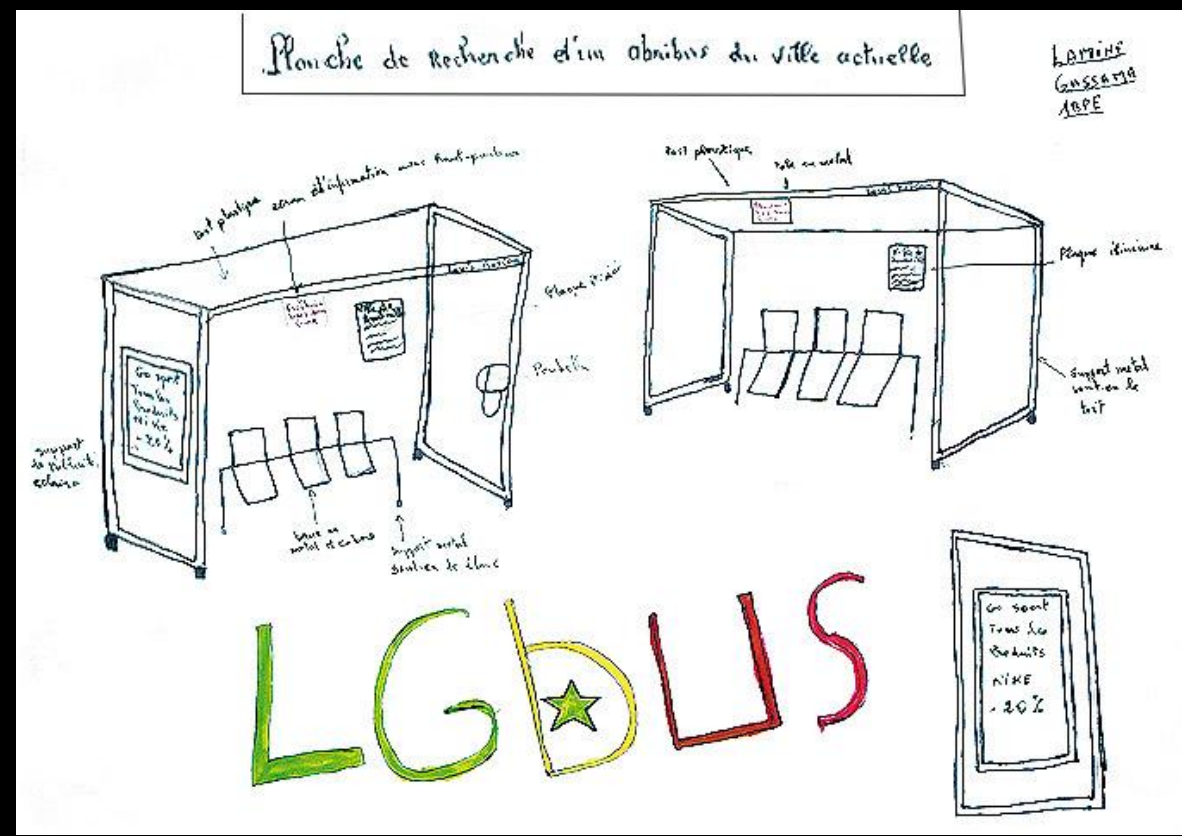

Lamine GASSAMA - 1BPE - Abris de bus actuel "LGbus"

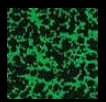

Projet pluridisciplinaire Conception d'abris de bus

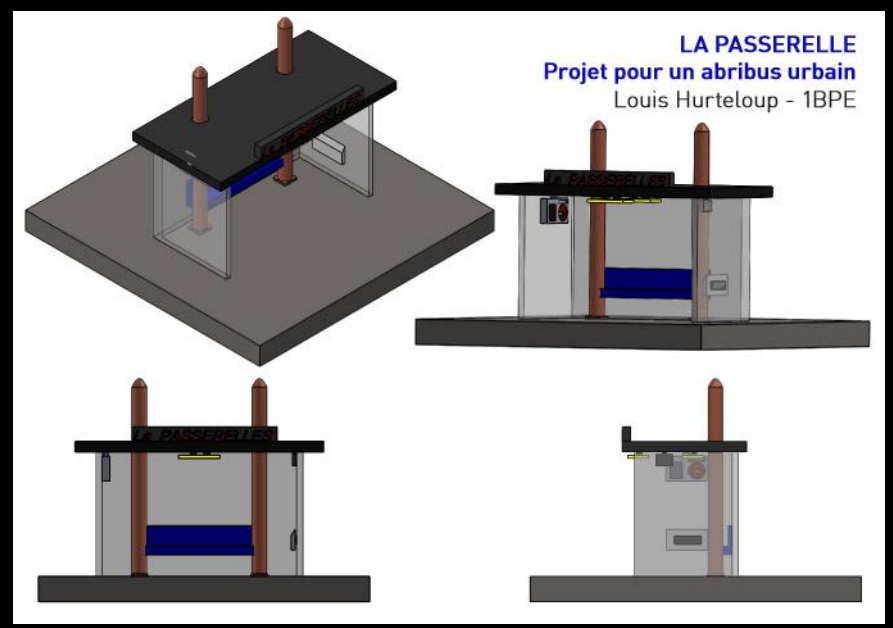
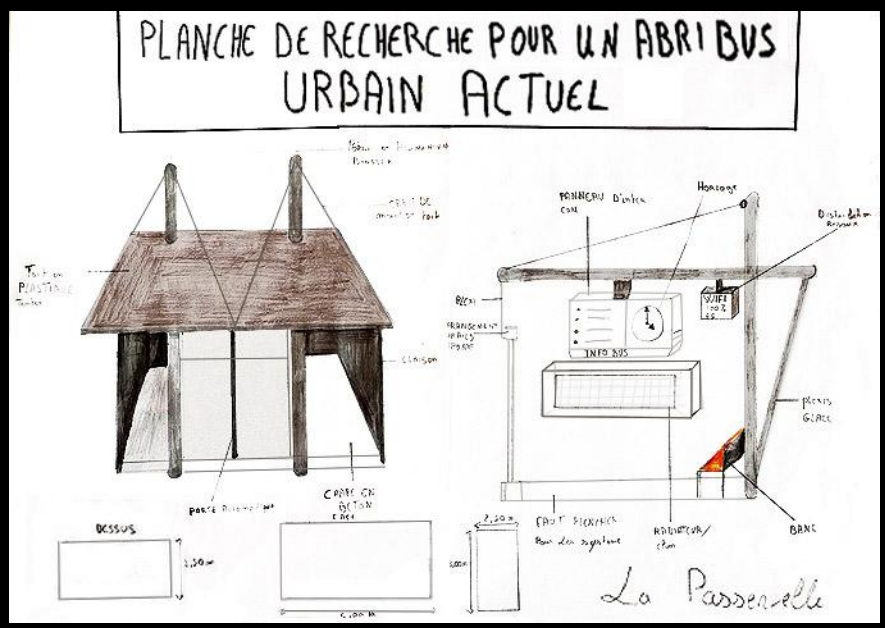

Louis HURTELOUP - 1BPE - Abris de bus actuel "La Passerelle" - Du croquis à l'expression en 3D

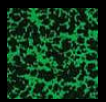

Projet pluridisciplinaire Conception d'abris de bus

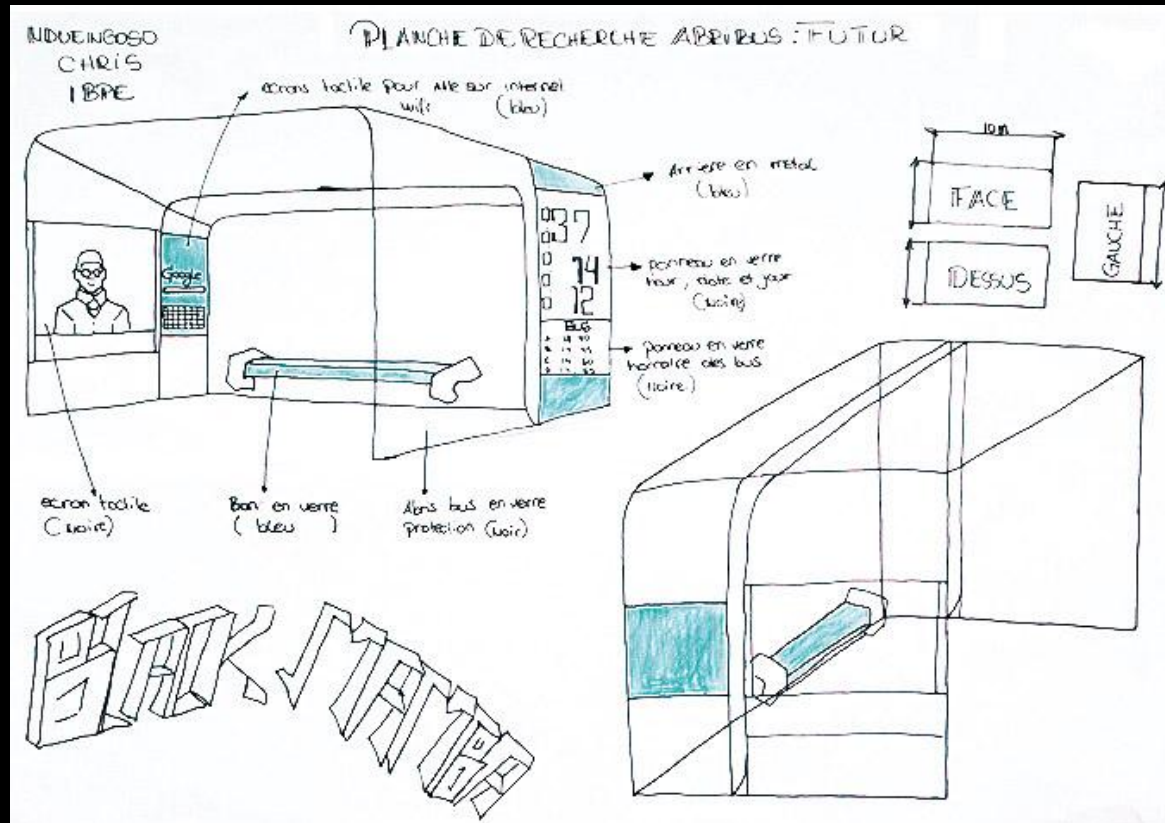

Chris NDUENGOZO - 1BPE - Abris de bus futuriste "Black Mamba"

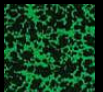

Projet pluridisciplinaire Conception d'abris de bus

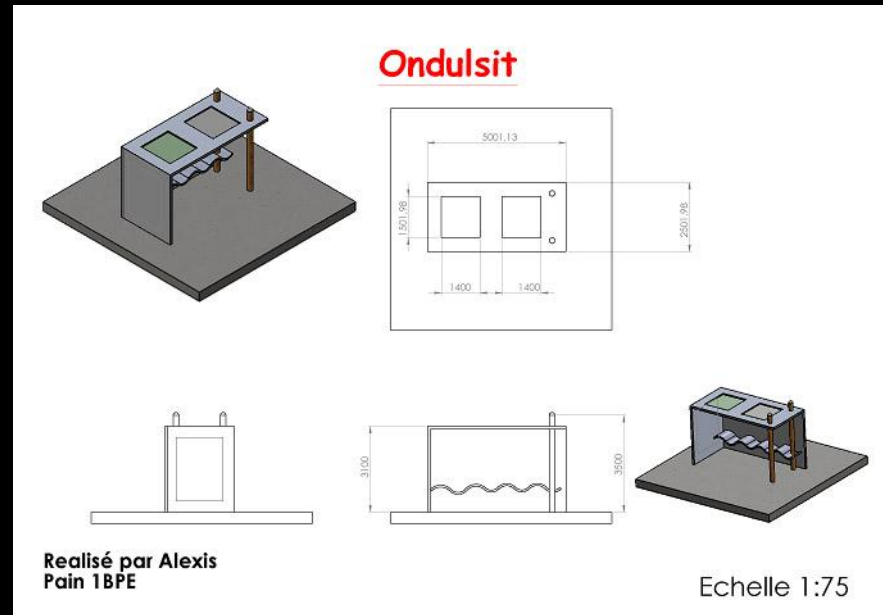
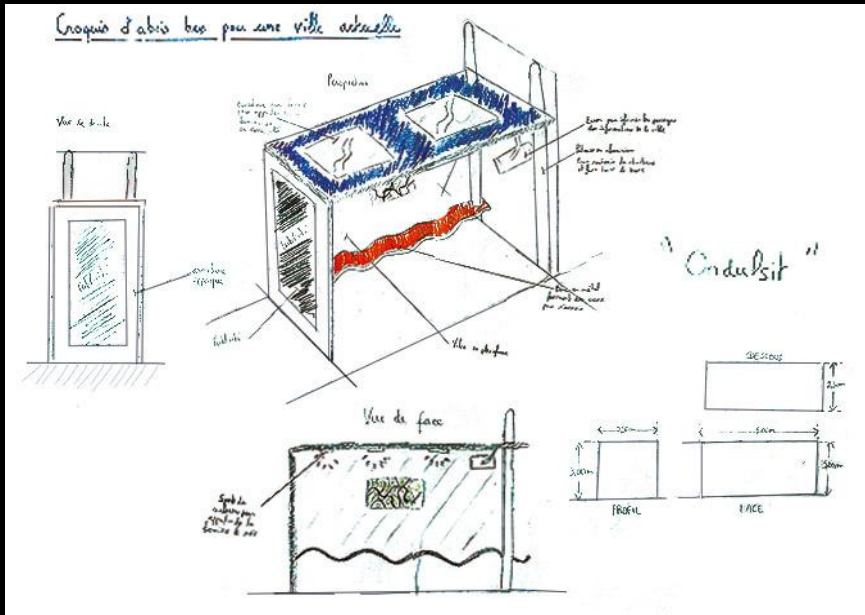

Alexis PAIN - 1BPE - Abris de bus actuel "Ondulsit" - Du croquis à l'expression en 3D

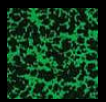

Projet pluridisciplinaire Conception d'abris de bus

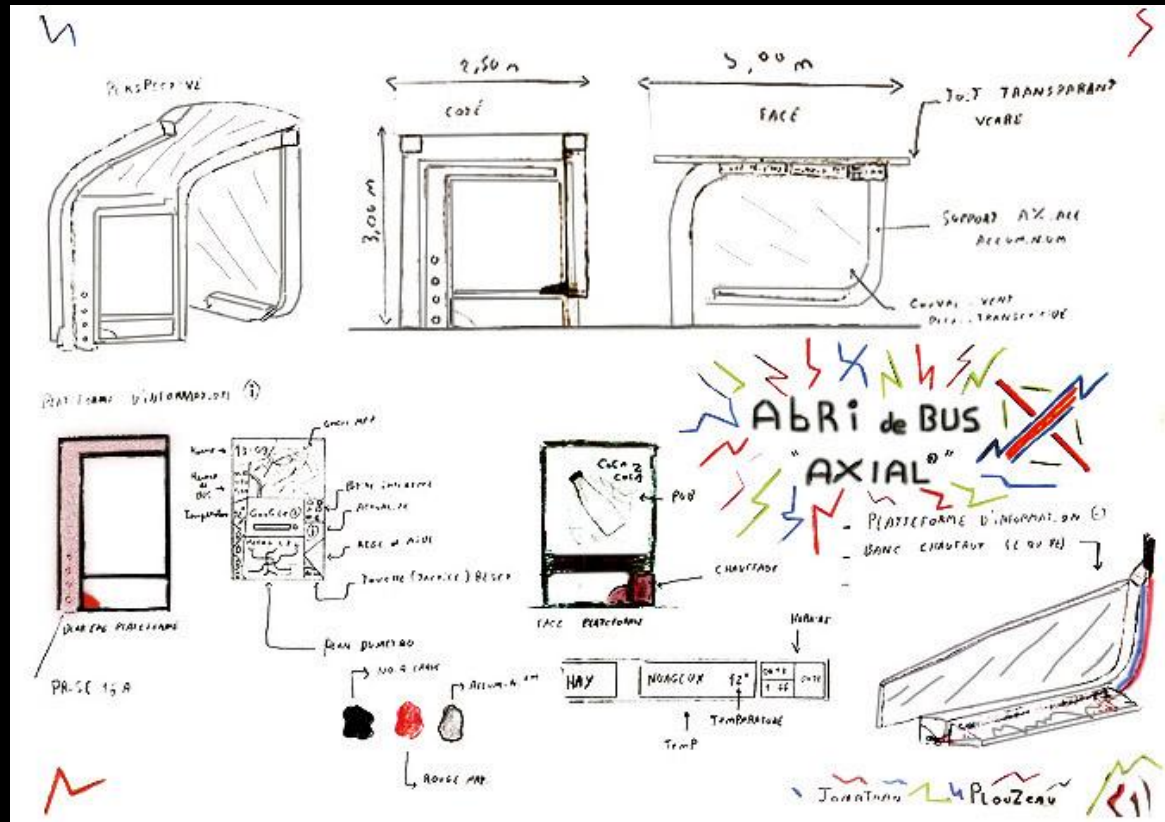

Jonathan PLOUZEAU - 1BPE - Abris de bus actuel "Axial"

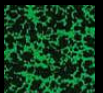

Projet pluridisciplinaire Conception d'abris de bus

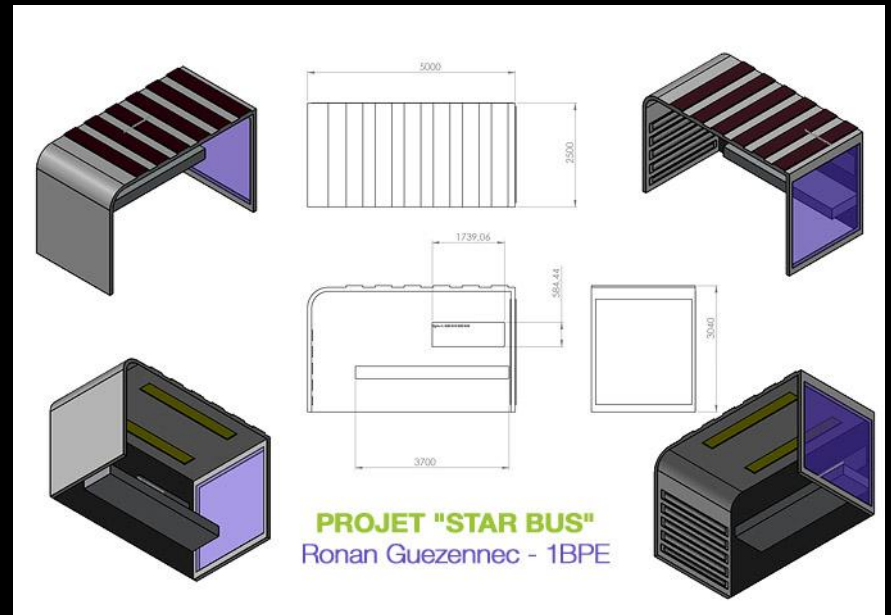
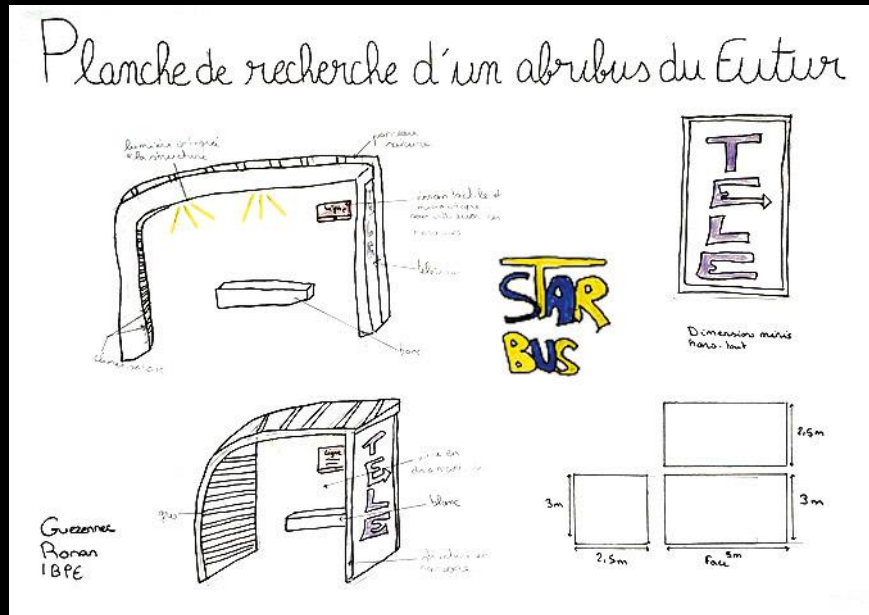

Ronan GUEZENNEC - 1BPE - Abris de bus futuriste "StarBus" - Du croquis à l'expression en 3D



Lycée Louis Bascan
RAMBOUILLET



Enseignement Général et Technologique
Enseignement Professionnel

SECTION TERTIAIRE

Affiches pour la “Fashion Week 2013”

OBJECTIFS DE L'ACTIVITÉ

Travail mené avec deux classes (Terminales Bac Pro Secrétariat et Comptabilité) en abordant la Mode sous l'angle de la publicité. Principaux objectifs :

- Proposer des affiches afin de promouvoir la “Fashion Week 2013” auprès du grand public.
- Imaginer une thématique puis mener une réflexion créative aboutissant à une production originale et percutante (moyens plastiques libres).
- Travailler par équipes de deux en mutualisant compétences et savoir-faire et en se répartissant la charge de travail.



Labouda BA & Sonia TAMERNI - TBPS

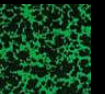

Affiches pour la “Fashion Week 2013”



Katia BELO DE FREITAS & Mélissa CHEDDAD - TBPS

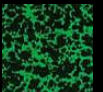

Affiches pour la “Fashion Week 2013”



*Ceridwen BIZEUL
& Malvina CALMETTES
TBPS*

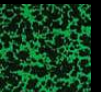

Affiches pour la "Fashion Week 2013"



Emma CARLUER & Diana DE OLIVEIRA - TBPS

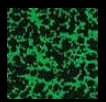

Affiches pour la “Fashion Week 2013”



Wendy GRANGER & Sonia MOREIRA - TBPS

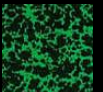

Affiches pour la "Fashion Week 2013"



Joanna WANTIEZ - TBPS

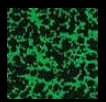

Affiches pour la "Fashion Week 2013"



Marion COLAS & Johanna ORU - TBPC

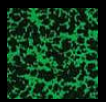

Affiches pour la “Fashion Week 2013”

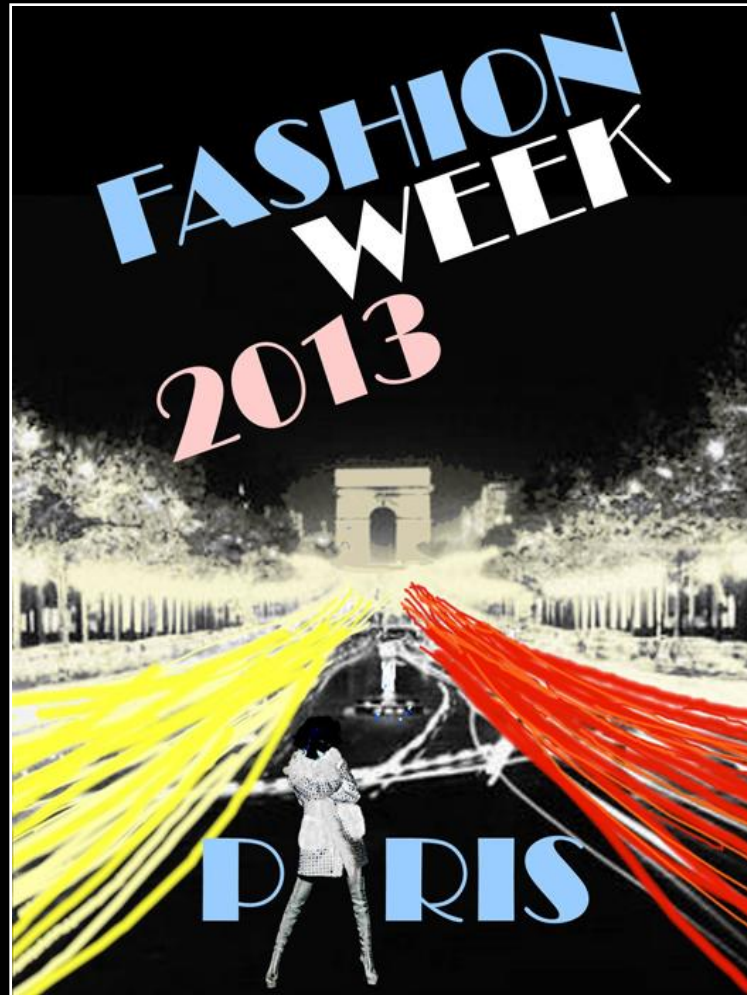

*Mélanie DO BERNARDO
& Samy DOUILLARD
TBPC*

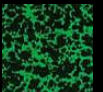

Affiches pour la "Fashion Week 2013"



Loubna EL YAMANI & Camélia TAMOUD - TBPC

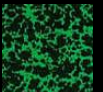

Affiches pour la "Fashion Week 2013"



Pedro FERNANDES - TBPC

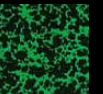

Affiches pour la "Fashion Week 2013"



Alexandra GNOPLOU & Sarah MERABET - TBPC

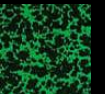

Affiches pour la “Fashion Week 2013”



Anouar HADJI & Amal KETIR - TBPC

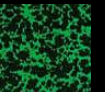

Affiches pour la "Fashion Week 2013"



Dylan VAITY - TBPC

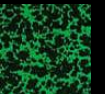

Lycée Louis Bascan
RAMBOUILLET



Enseignement Général et Technologique
Enseignement Professionnel

SECTION INDUSTRIELLE

Affiches pour la protection de l'environnement

OBJECTIFS DE L'ACTIVITÉ

Ce travail mené avec des élèves de Terminale Bac Pro Électrotechnique, les a conduit à s'interroger sur la question de la protection de l'environnement. Principaux objectifs :

- Imaginer des affiches qui sensibilisent le grand public aux problèmes liés à la pollution de l'environnement.
- Mener une réflexion créative en s'appuyant sur 3 thèmes au choix et proposer des idées originales et percutantes (moyens plastiques libres).
- Travailler par équipes de deux en mutualisant compétences et savoir-faire et en se répartissant la charge de travail.



Florian MATRAT & Rémi THOMASE

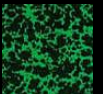

Affiches pour la protection de l'environnement

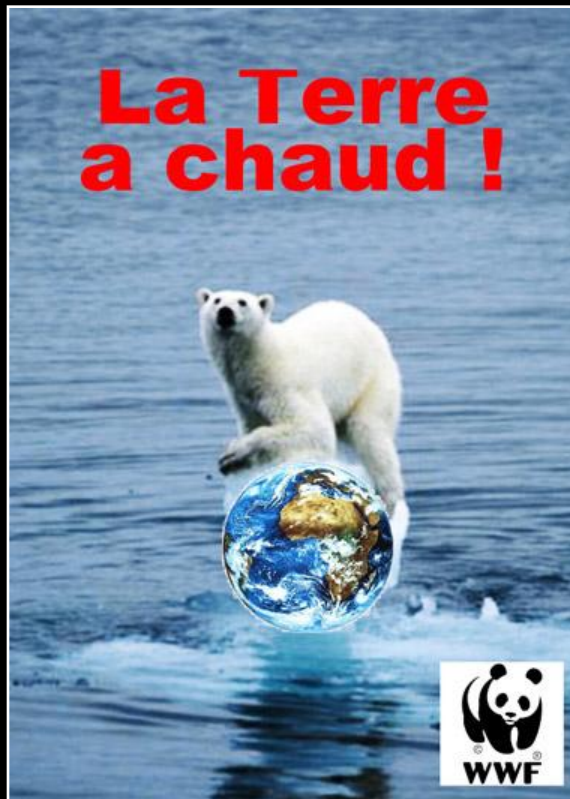

Alexandre MAIA de SOUSA
& Jean-Baptiste WANTIEZ



Djadjji DIOUF, Reda HADJADJ
& Mickaël NGUANZA

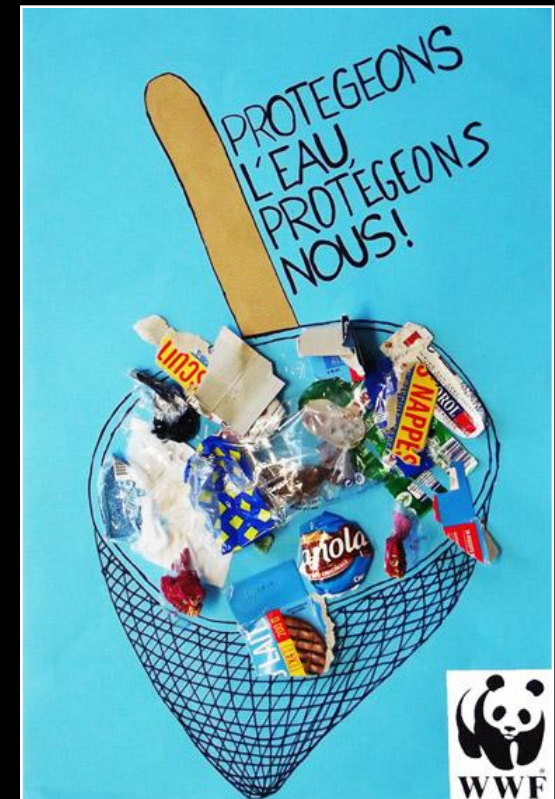

Vincent HUBERT
& Willy MALINEAU

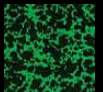

Affiches pour la protection de l'environnement



Romain COLLET & Adrien SIRE

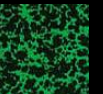

Affiches pour la protection de l'environnement



*Timothée BARDEL
& Dylan CYBULSKI*

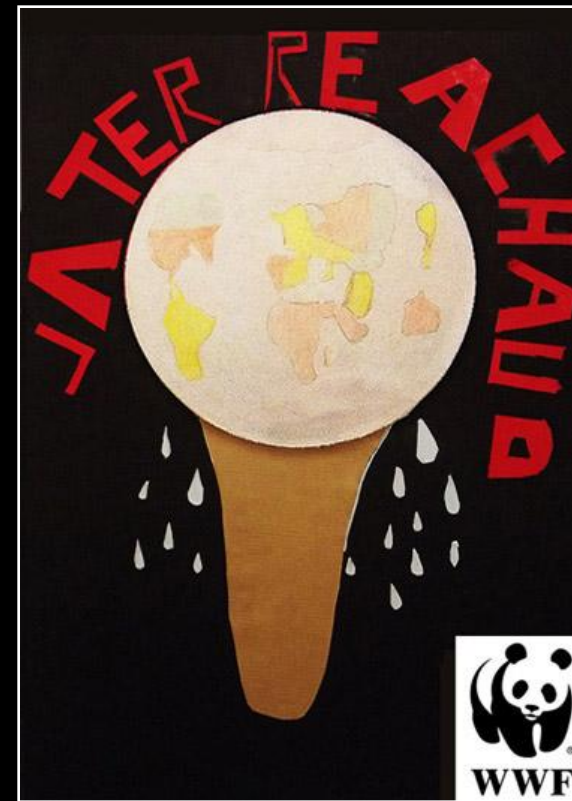

*Jérémy BORELLY
& Kilian GESTIN*

